

Montage PM Vertikalstrebe an Harley-Davidson® Dyna-Serie®

1. Zunächst muss die PM-Auspuffanlage montiert werden.

2. Montage PM Vertikalstrebe

Die Dyna-Serie® von Harley-Davidson® bekam erst ab Bj. 2008 eine Vertikalverbindung zwischen Endtöpfe und Rahmen. Eine Sicherung der Auspufftöpfe direkt am Rahmen ist also ab Werk erst seit 2008 möglich. Für Modelle, die nicht ab Werk mit einer solchen Verbindung ausgerüstet sind, haben wir ein Bauteil entwickelt, das für die betreffenden Bikes von uns mitgeliefert wird.

Das hat den Vorteil, dass die Auspufftöpfe nicht nur an den Krümmern befestigt werden, sondern zusätzlich noch eine direkte Verbindung am Rahmen haben.

Das folgende Foto zeigt, dass es zwei Varianten der Penzl-Bikes PM-Vertikalstrebe gibt. Die Strebe links wird für die Dyna® von 1995 bis 2005 verwendet, die rechte Strebe für die Baujahre 2006 und 2007.



Die folgenden Fotos zeigen, wie die Montage z.B. an einer Street Bob® 2007 vor sich geht.

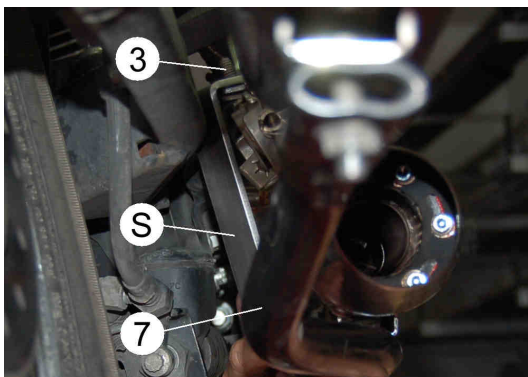

Nach Anbringen der Penzl-Bikes Auspufftöpfe zur Montage der PM-Vertikalstrebe (S) die Muttern (4) und (5) entfernen.

Bild 1: Die PM-Vertikalstrebe (S) mit der oberen Bohrung (A) auf die Schraube (3) und mit der unteren Bohrung (B) auf die Schraube (6) aufstecken. Beachten, dass die PM-Vertikalstrebe (S) hinter dem Verbindungsrohr (7) befestigt wird. Dann beide Muttern wieder fest anziehen.

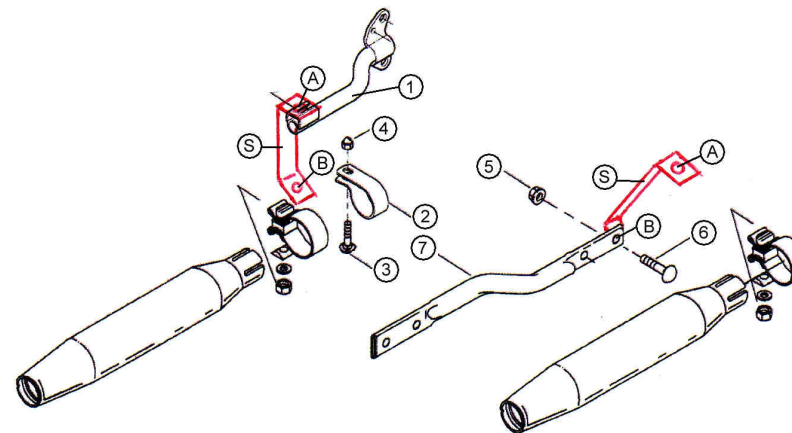

Bild 2: Die PM-Vertikalstrebe (S) für die Modelle 1995 bis 2005 wird im Prinzip genau so montiert. Nur wird hier von Harley-Davidson® ein anderer Halter (1) verbaut. Bei diesem Halter ist zu beachten, dass die PM-Vertikalstrebe (S) mit der oberen Bohrung (A) zwischen den Halter (1) und der Krümmerschelle (2) geschoben und mit der Schraube (3) und der Mutter (4) befestigt wird.

